

DWG. NO. 900-150-686-1/2

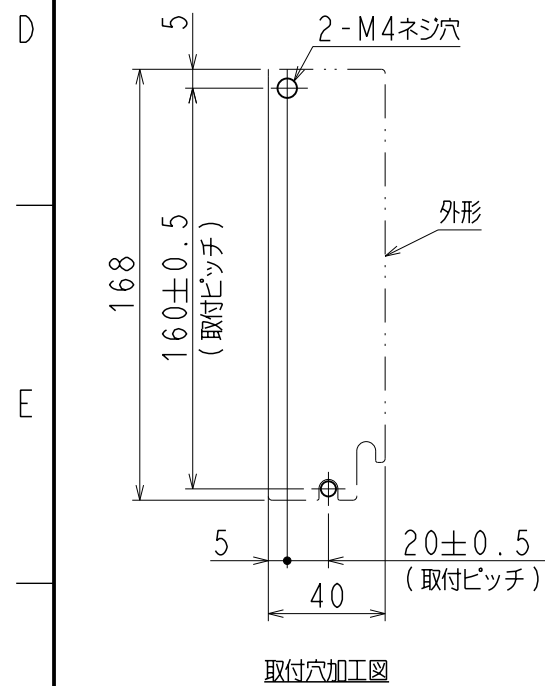
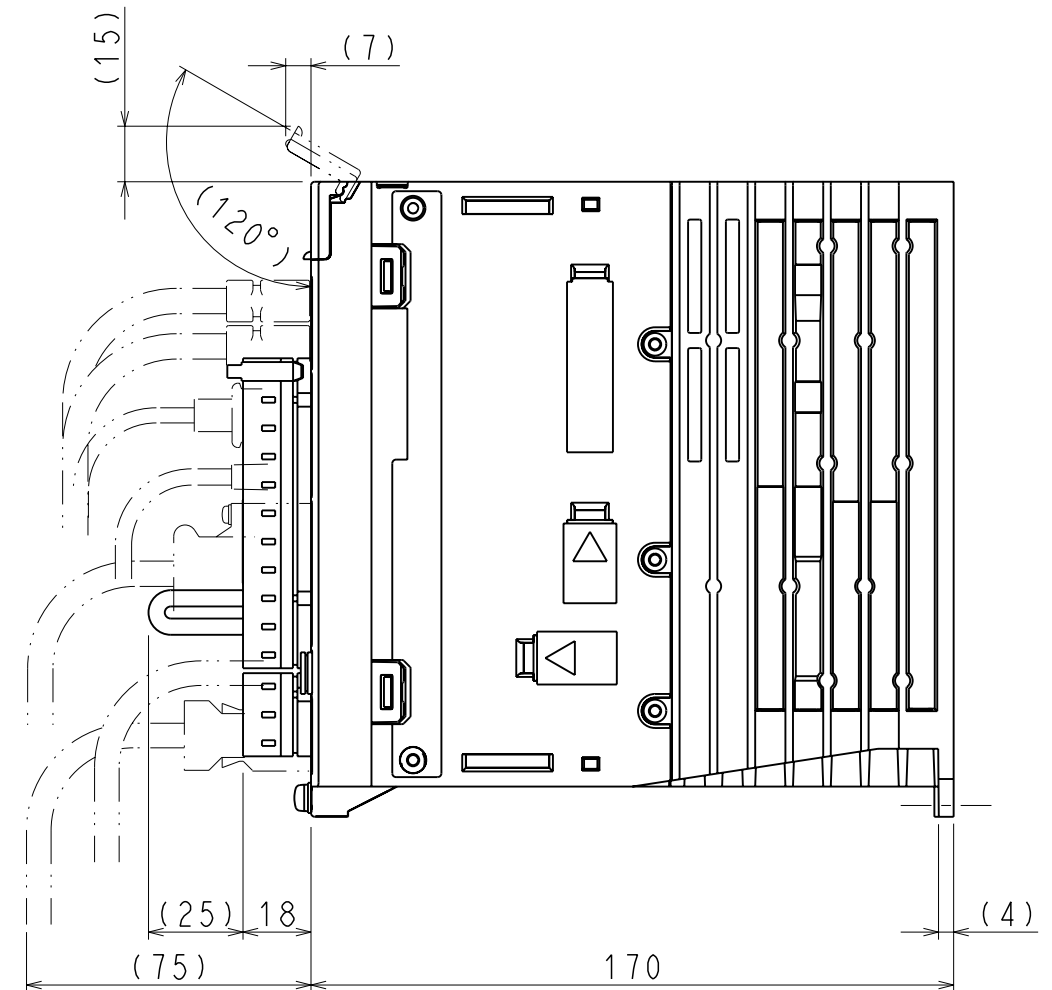
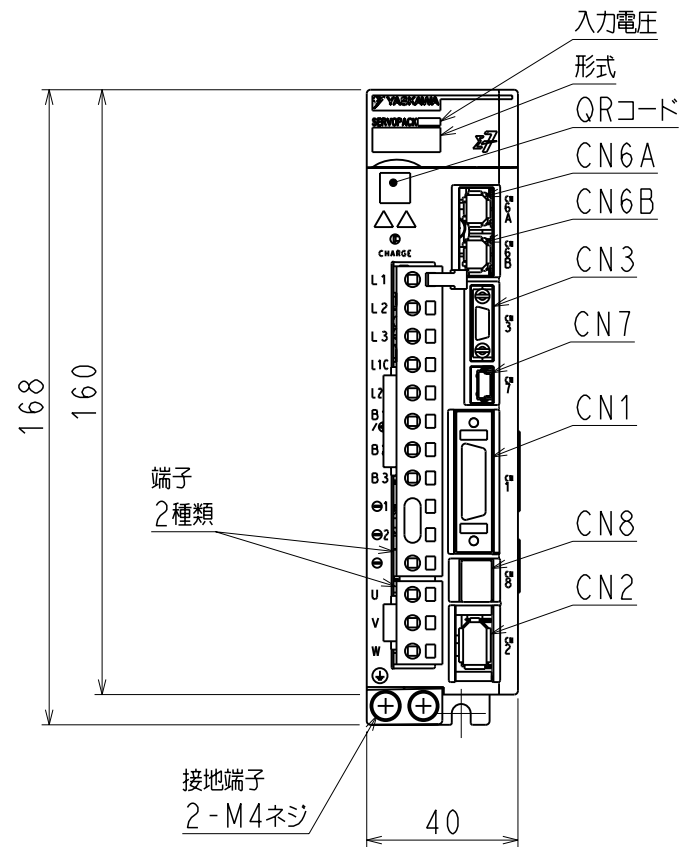
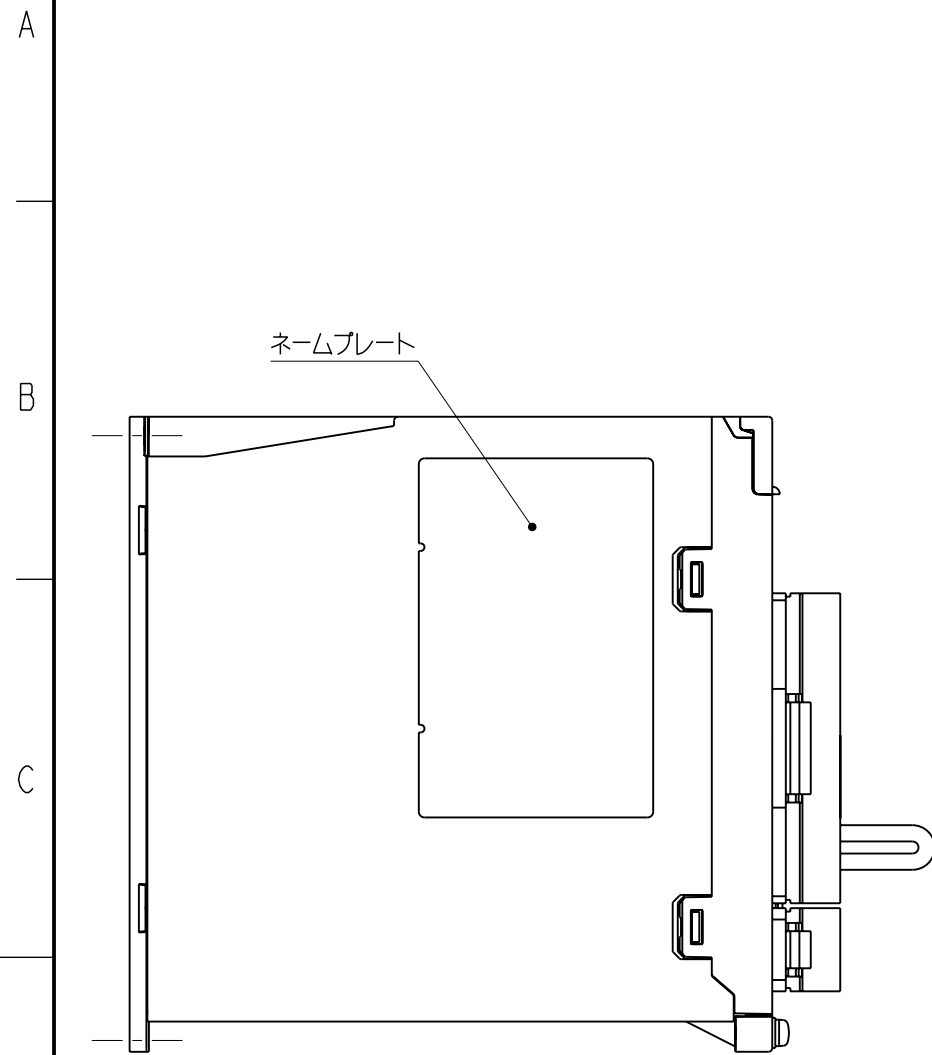

器具符号	形式	極数	メーカー
CN1	10226-59A3MB	26	住友スリーエム(株)
CN2	3E106-0220KV	6	住友スリーエム(株)
CN3	HDR-EC14LFDTN-SLD-PLUS	14	本多通信工業(株)
CN6A	1981386-1	8	タイコ エレクトロニクス ジャパン(同)
CN6B	1981386-1	8	タイコ エレクトロニクス ジャパン(同)
CN7	2172034-1	5	タイコ エレクトロニクス ジャパン(同)
CN8	1981080-1	8	タイコ エレクトロニクス ジャパン(同)

上記もしくは相当品を使用しています。

(注) 取付けはユーザーズマニュアルの取付け基準を参照ください。

概算質量: 1.0kg

REFERENCE ONLY

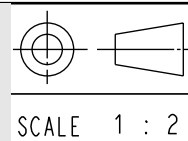

YASKAWA

TITLE  
SERVOPACK 外形図  
SGD7S-2R8A20A\*  
(\*:オプション仕様)

DWG. NO.  
**900-150-686**

REV.  
1/2

SIZE A3

DWG. NO. 900-150-686-2/2

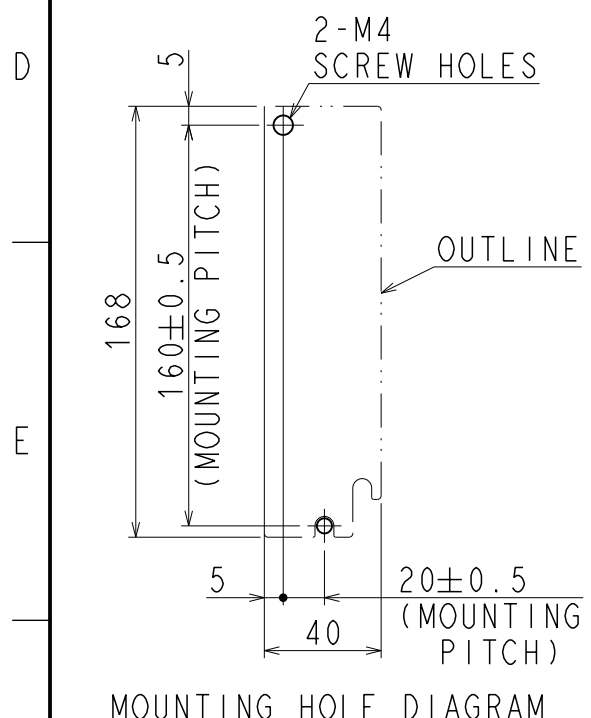
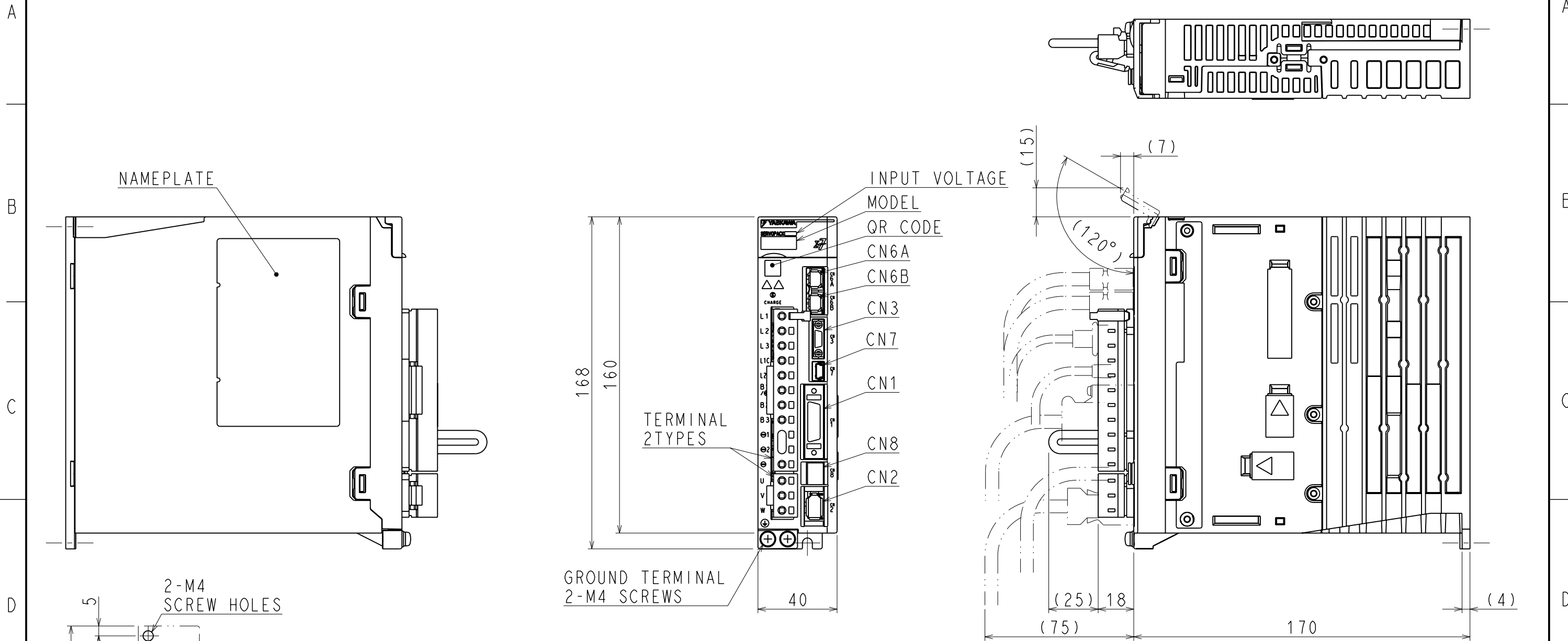

PART No.	MODEL	NUMBER OF CONTACTS	MANUFACTURER
CN1	10226-59A3MB	26	SUMITOMO 3M LIMITED
CN2	3E106-0220KV	6	SUMITOMO 3M LIMITED
CN3	HDR-EC14LFDN-SLD-PLUS	14	HONDA TSUSHIN KOGYO CO., LTD.
CN6A	1981386-1	8	TYCO ELECTRONICS JAPAN G.K.
CN6B	1981386-1	8	TYCO ELECTRONICS JAPAN G.K.
CN7	2172034-1	5	TYCO ELECTRONICS JAPAN G.K.
CN8	1981080-1	8	TYCO ELECTRONICS JAPAN G.K.

The above or the equivalent is used.

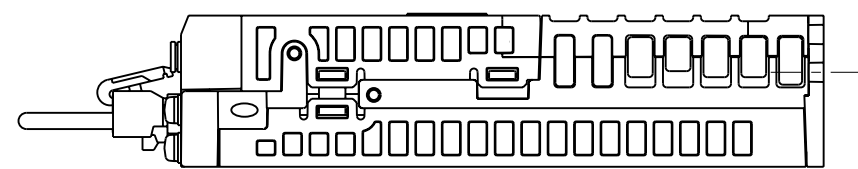

(NOTE) Refer to the USER'S MANUAL for a standard for installation.

APPROX. MASS: 1.0kg  
DIMENSION IN mm

REFERENCE ONLY		TITLE	DWG. NO.	REV.
		OUTLINE DRAWING OF SERVOPACK SGD7S-2R8A20A* (*: OPTION CODE)	900-150-686	2/2
SCALE 1: 2			SIZE	A3